



MINISTERUL JUSTIȚIEI ȘI LIBERTĂȚILOR CETĂȚENEȘTI

OFICIUL NAȚIONAL AL REGISTRULUI COMERȚULUI

București, Bd. Unirii nr. 74, Bl. J3b, tronson II+III, sector 3; Telefon: +40 21 316.08.04, 316.08.10; Fax: +40 21 316.08.03; Cod poștal: 030837
Website: www.onrc.ro; E-mail: onrc@onrc.ro; Cod de identificare Fiscală: 14942091;

OFICIUL NAȚIONAL
AL REGISTRULUI COMERȚULUI

Nr. intrare/ieșire: 155963
Data: 21.09.2009

AUTORITATEA CONTRACTANTĂ

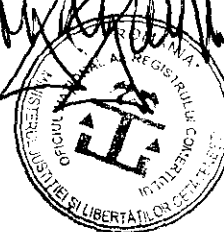

DOCUMENTATIA
DE
ACHIZITIE MODULE METALICE MOBILE PENTRU ARHIVARE DOCUMENTE
COD CPV 39152000-2;

2009

MINISTERUL JUSTIȚIEI - OFICIUL NAȚIONAL AL REGISTRULUI COMERȚULUI

Fișa de date a achiziției

Fișa de date conține informațiile specifice referitoare la aplicarea concretă a procedurii pentru atribuirea contractelor de achiziție publică, care sunt destinate potențialilor ofertanți interesați să participe la procedura aplicată pentru atribuirea contractelor de furnizare.

1. Introducere

1.1. Autoritatea contractantă:

Oficiul Național al Registrului Comerțului

CIF: 14942091

Adresa: B-dul Unirii nr. 74, bl. J3b, tronson II – III, sector 3, Bucuresti.

Telefon: 021-316.08.04

Fax: 021-316.08.03

Persoana de contact : **Gabriel Ivanciu** – tel. 021.316.08.09 , fax. 021.316.08.08 , e-mail

gabriel.ivanciu@onrc.ro

Data limita de primire a solicitarilor de clarificari: 30.09.2009, ora. 15.00

Data limita de transmitere a raspunsurilor: 01.10.2009, ora 15.00.

În cazul în care operatorul economic nu a transmis solicitarea de clarificare în timp util, punând astfel autoritatea contractantă în imposibilitate de a respecta termenele, aceasta din urmă are, totuși, obligația de a răspunde la solicitarea de clarificare în măsura în care perioada necesară pentru elaborarea și transmiterea răspunsului face posibilă primirea acestuia de către operatorii economici înainte de data limită de depunere a ofertelor.

1.2. Sursele de finanțare a contractului de servicii care urmează să fie atribuit: venituri proprii.

1.3. Obiectul contractului de furnizare : achiziționarea și montarea, a 22 module simple de rafturi metalice **mobile** pentru arhivare documente la ORCT Bistrita Nasaud. Acestea vor fi montate doua cate doua, spate in spate, rezultand 11 module duble .

Contractul va avea valabilitate :

- de la data semnării contractului și până la stingerea obligațiilor contractuale, în conformitate cu cerințele minime stipulate în caietul de sarcini, respectiv efectuarea plății de către beneficiar.

1.4. Atribuirea : ofertanții vor depune obligatoriu oferte pentru toate produsele, conform caietului de sarcini.

Nu se admit oferte alternative.

1.5. Procedura aplicată: cerere de oferte.

1.6. Legislația aplicabilă

Atribuirea contractului de achiziție publică se realizează în conformitate cu prevederile următoarelor actelor normative:

1. Ordonanța de Urgență a Guvernului nr. 34/2006 privind atribuirea contractelor de achiziție publică, a contractelor de concesiune de lucrări publice și a contractelor de concesiune de servicii, publicată în Monitorul Oficial, Partea I, nr. 418/2006;
2. Legea nr. 337/2006 pentru aprobarea Ordonanței de Urgență a Guvernului nr. 34/2006, privind atribuirea contractelor de achiziție publică, a contractelor de concesiune de lucrări publice și a contractelor de concesiune de servicii, publicată în Monitorul Oficial, Partea I, nr. 625/2006;



MINISTERUL JUSTIȚIEI - OFICIUL NAȚIONAL AL REGISTRULUI COMERȚULUI

3. Legea nr. 128/2007 pentru modificarea O.U.G. nr. 34/2006 privind atribuirea contractelor de achiziție publică, a contractelor de concesiune de lucrări publice și a contractelor de concesiune de servicii, publicata in Monitorul Oficial, Partea I, nr. 309 din 9 mai 2007;
4. Hotărârea Guvernului nr. 1056/2006 privind modificarea art. 102 din H.G. 925/2006 pentru aprobarea normelor de aplicare a O.U.G. nr. 34/2006, publicata in Monitorul Oficial, Partea I, nr. 727 din 25 august 2006;
5. Hotărârea Guvernului nr. 925/2006 pentru aprobarea normelor de aplicare a prevederilor referitoare la atribuirea contractelor de achiziție publică din O.U.G. nr. 34/2006, publicată în Monitorul Oficial, Partea I, nr. 625/2006;
6. H.G. nr. 1337/2006 privind completarea H.G. nr. 925/2006 pentru aprobarea normelor de aplicare a prevederilor referitoare la atribuirea contractelor de achiziție publică din O.U.G. nr. 34/2006 privind atribuirea contractelor de achiziție publică, a contractelor de concesiune de lucrări publice și a contractelor de concesiune de servicii, publicată în Monitorul Oficial, Partea I nr. 817 din 04.10.2006;
7. Ordonanța de Urgență a Guvernului nr. 94/2007 pentru modificarea si completarea O.U.G. 34/2006 privind atribuirea contractelor de achiziție publică, a contractelor de concesiune de lucrări publice și a contractelor de concesiune de servicii, publicată în Monitorul Oficial, Partea I, nr. 676/2007;
8. O.U.G. nr. 143/2008 pentru modificarea și completarea Ordonanței de Urgență a Guvernului nr. 34/2006 privind atribuirea contractelor de achiziție publică, a contractelor de concesiune de lucrări publice și a contractelor de concesiune de servicii.
9. O.U.G. nr. 19/2009 privind unele masuri in domeniul legislației referitoare la achizițiile publice.
10. H.G. Nr 834/2009 privind modificarea si completarea HG 925/2006 pentru aprobarea normelor de aplicare a prevederilor referitoare la atribuirea contractelor de achiziție publică din O.U.G. nr. 34/2006, publicata in Monitorul Oficial, partea I, 515/2009



MINISTERUL JUSTIȚIEI - OFICIUL NAȚIONAL AL REGISTRULUI COMERȚULUI

2. DOCUMENTE DE CALIFICARE. DOCUMENTE CARE ÎNSOȚESC OFERTA. DOCUMENTELE OFERTEI.

Condiții obligatorii

2.1 Documentele de calificare.

Ofertantul trebuie să prezinte documentele care dovedesc eligibilitatea, înregistrarea, respectiv capacitatea tehnică și capacitatea economico-financiară.

2.1.1 Documente care dovedesc eligibilitatea:

- 2.1.1.1. Declarație privind eligibilitatea (**Anexa 1**).
- 2.1.1.2. Declarație privind neîncadrarea în situațiile prevăzute la art. 181 din OUG 34/2006 (**Anexa 2**).

2.1.2. Documente care dovedesc înregistrarea:

- 2.1.2.1. Copia certificatului constatator, emis în luna precedentă ședinței de deschidere a ofertelor sau în luna în curs de către oficiul registrului comerțului de pe lângă tribunalul teritorial în raza căruia ofertantul își are sediul, din care să rezulte ca :
 - obiectul de activitate al ofertantului include furnizarea sau producerea produselor care fac obiectul achiziției;
 - nu sunt înscrise mențiuni cu privire la aplicarea Legii nr. 85/2006 privind procedura de insolvență, cu modificările și completările ulterioare.
- 2.1.2.2. Persoanele juridice/fizice străine vor prezenta documente edificatoare, care să dovedească o formă de înregistrare ca persoană juridică sau de înregistrare/atestare ori apartenență din punct de vedere profesional, în conformitate cu prevederile legale din țara în care ofertantul este rezident. Documentele prezentate vor fi însoțite de traducerea legalizată de un traducător autorizat a cărei semnatura va fi legalizată de un notar public.

2.1.3 Documente care dovedesc capacitatea tehnică și economico-financiară:

2.1.3.1. Fișă de informații generale (**Anexa 3**).

2.1.3.2. Obligații contractuale în desfășurare față de alți beneficiari/clienti (vor fi prezentate sub forma unui tabel). În situația în care ofertantul nu înregistrează obligații contractuale în desfășurare, va fi prezentat un document din care să reiasă situația de fapt.

2.1.3.3. Dacă este cazul, lista cuprinzând sub-contractanții. Sub-contractanții vor completa cu propriile date fișa de informații generale (**Anexa 3**); ofertantul are obligația de a preciza partea/părțile din contract pe care urmează să le subcontracteze și datele de recunoaștere ale sub-contractanților propuși. În cazul în care ofertantul nu are subcontractanți și nu urmează să subcontracteze pe perioada derulării contractului, acesta (ofertantul) are obligația de a declara, în scris, aceasta.

2.1.3.4. Ofertanții vor prezenta documente privind certificarea calitatii, respectiv : Certificat ISO SR EN 9001 sau echivalent pentru ofertant și pentru producător;

Documentele vor fi prezentate în termen de valabilitate, în original (sau copie legalizată) și o copie. Originalul (sau copia legalizată) se va returna ofertanților, la cerere."

2.1.3.5. Declarație privind îndeplinirea obligațiilor contractuale (**Anexa 4**);

2.1.3.6. Declarație care să ateste că, la elaborarea ofertei s-a ținut cont de obligațiile referitoare la condițiile de muncă și protecția muncii, în conformitate cu normele și reglementările în vigoare;

2.1.3.7. Potrivit dispozițiilor art. 11, alin (4) din HG 925/2006, în forma modificată de HG nr 834/2009, pentru demonstrarea îndeplinirii cerințelor de calificare prevăzute la art 2.1. din documentația de atribuire, ofertantul are dreptul de a prezenta inițial doar o declarație pe proprie răspundere semnată de reprezentantul sau legal prin care să confirme că îndeplinește cerințele de calificare astfel cum au fost prevăzute în documentația de

MINISTERUL JUSTIȚIEI - OFICIUL NAȚIONAL AL REGISTRULUI COMERȚULUI

atribuire. Declarația va fi însoțită de o anexă în care ofertantul trebuie să menționeze succint dar precis modul concret de îndeplinire a cerințelor.

2.1.3.8. În cazul în care comisia de evaluare constată că ofertanții au omis să prezinte unul sau mai multe dintre documente de calificare solicitate prin documentația de atribuire la art 2.1 sau în declarația pe propria răspundere privind îndeplinirea cerințelor de calificare, astfel cum au fost solicitate în documentația de atribuire, sau nu au fost menționate unul sau mai multe documente privind modul de îndeplinire al cerințelor, oferta va fi respinsă ca fiind inacceptabilă.

2.1.3.9. În cazul în care ofertanții uzează de dreptul prevăzut la **2.1.3.7.** din prezenta documentație de atribuire, ofertantul are obligația de a prezenta/completa certificatele/documentele edificatoare care probează/confirma îndeplinirea cerințelor de calificare, atunci când primește din partea autorității contractante o solicitare în acest sens, în termenul prevăzut în respectiva solicitare.

2.1.3.10. Neprezentarea tuturor documentelor omise sau a informațiilor solicitate în termenul acordat de comisia de evaluare, conduce la descalificarea ofertei.

2.2. Documentele care însoțesc oferta:

2.2.1 **Scrisoarea de înaintare.** Ofertantul trebuie să prezinte scrisoarea de înaintare în conformitate cu modelul prevăzut în **Anexa 5.**

2.2.2. **Împuternicirea.** Oferta trebuie să fie însoțită de împuternicirea scrisă prin care semnatarul ofertei este autorizat să angajeze ofertantul în procedura pentru atribuirea contractului de achiziție publică.

2.3. Documentele ofertei:

2.3.1. **Propunerea tehnică.** Ofertantul va elabora propunerea tehnică astfel încât aceasta să respecte în totalitate cerințele prevăzute în caietul de sarcini și normele specifice legale.

Propunerea tehnică va conține obligatoriu:

- Descrierea detaliată a modulelor de rafturi metalice mobile ce se vor achiziționa, în conformitate cu specificațiile din Caietul de Sarcini (sarcina maximă admisă pe poliță, mecanisme de siguranță, cale de rulare, greutatea unui modul , instrucțiuni de utilizare etc.)
- Desenul de ansamblu a unui modul de raft metalic mobil simplu în care să se vadă modul de acționare al acestuia (mecanismul de acționare);
- Modul de dispunere a modulelor în încălta arhivei;
- Condiții de rulare .
- Garanția acordată modulelor de rafturi : obligatoriu minim **2 ani** .
- Termenul de livrare, montaj și punere în funcțiune a modulelor de rafturi metalice mobile pentru arhivare documente (maxim 20 de zile lucrătoare de la data semnării contractului de către părți).

2.3.1.1. Nerespectarea cerințelor impuse prin caietul de sarcini sau a altor cerințe obligatorii conduce la considerarea ofertei ca fiind neconformă.

2.3.2. **Propunerea financiară** . Ofertantul va elabora propunerea financiară astfel încât aceasta să respecte în totalitate cerințele prevăzute în caietul de sarcini.

2.3.2.1. Ofertantul trebuie să prezinte formularul de ofertă (**Anexa 6**), care reprezintă elementul principal al propunerii financiare, în care va fi precizată valoarea totală în lei ofertată fără TVA a celor 22 de module simple de rafturi metalice pentru arhivare documente și separat TVA . Prețul în lei va conține valoarea modulelor inclusiv transportul și montarea, acestora. Aceste prețuri vor fi evidențiate defalcat într-o anexă la formularul de ofertă (prețul unitar în lei fără TVA a unui modul de raft mobil, precum și prețul în lei pentru



MINISTERUL JUSTIȚIEI - OFICIUL NAȚIONAL AL REGISTRULUI COMERȚULUI

intreaga cantitate, pretul unitar in lei fara TVA, pentru transportul si montajul unui modul de raft mobil, precum si pretul in lei pentru transportul si montajul intregii cantitati de module de rafturi mobile.

2.3.2.2. În scopul monitorizării procedurilor pentru atribuirea contractelor de achiziție publică ofertantul are obligația de a exprima prețul din formularul de oferta (Anexa 6) in lei si în euro. Cursul BNR de referinta Euro/RON folosit va fi cursul BNR valabil in data de 08.09.2009. respectiv 1 euro =4,2434 lei.

2.3.2.3. Preturile in lei prevazute in oferta , sunt ferme si nu pot fi modificate la incheierea contractului de achizitie publica si nici ulterior, pe toata perioada derularii contractului ;

2.3.2.4. Ofertantul nu are dreptul ca în cadrul aceleiași proceduri:

a) să depună două sau mai multe oferte individuale și/sau comune, sub sancțiunea excluderii din competiție a tuturor ofertelor în cauză;

b) să depună ofertă individuală/comună și să fie nominalizat ca sub-contractant în cadrul unei alte oferte, sub sancțiunea excluderii ofertei individuale sau, după caz, a celei în care este ofertant asociat.

2.3.2.5. Ofertantul are obligația de a preciza partea/părțile din contract pe care urmează să le sub-contracteze și datele de recunoaștere ale sub-contractanților propuși.



MINISTERUL JUSTIȚIEI - OFICIUL NAȚIONAL AL REGISTRULUI COMERȚULUI

3. SPECIFICAȚII REFERITOARE LA MODUL DE PREZENTARE A DOCUMENTELOR DE CALIFICARE, A PROPUNERII TEHNICE ȘI A PROPUNERII FINANCIARE

3.1. Documentele care însoțesc oferta, documentele de calificare, propunerea tehnică și propunerea financiară au un caracter ferm și obligatoriu din punct de vedere al conținutului pe toată perioada de valabilitate și trebuie să fie semnate de către ofertant.

3.2. Documentele care însoțesc oferta, documentele de calificare, propunerea tehnică și propunerea financiară vor fi redactate în limba română.

3.3. Documentele care însoțesc oferta și documentele de calificare se introduc într-un plic netransparent, sigilat și marcat astfel: **„DOCUMENTELE CARE ÎNSOTESC OFERTA SI DOCUMENTELE DE CALIFICARE”-ORIGINAL**, precum și numele și adresa ofertantului.

3.4. Propunerea tehnică și propunerea financiară se introduc într-un plic netransparent, sigilat și marcat astfel: **„PROPUNERE TEHNICA SI PROPUNERE FINANCIARA” – ORIGINAL**, precum și numele și adresa ofertantului.

3.5. Documentele ofertei vor fi redactate la mașina de scris sau la calculator și vor fi semnate pe fiecare pagină de către ofertant sau de către persoana / persoanele împuternicite să reprezinte firmele.

3.6. Fiecare pagină a ofertei, obligatoriu va fi semnată de reprezentantul legal al ofertantului și va fi numerotată astfel: pagina 1 fiind primul document din cadrul punctului 2.2.1. iar ultima pagină "n" va fi cea din cadrul ofertei tehnice și financiare. Toate documentele din cadrul documentației de atribuire (documente de eligibilitate, oferta tehnică și financiară) vor fi trecute într-un opis.

3.7. Oferta nu va conține rânduri inserate, sublinieri, ștersături sau cuvinte scrise peste scrisul inițial.

3.8. Cele două plicuri conținând documentele prezentate conform art. 3.3 și 3.4 vor fi prezentate în colet sigilat (fără să folosiți pentru sigilare ștampila unității sau un alt element care va poate indica identitatea), care va fi marcat în mod vizibil cu următoarele:

OFICIUL NAȚIONAL AL REGISTRULUI COMERȚULUI
Bd. Unirii 74, bl. J3b, tronson II – III, Sector 3, București
Etaj 8, secretariat.

ACHIZITIE MODULE METALICE MOBILE PENTRU ARHIVARE DOCUMENTE
COD CPV 39152000-2;

A NU SE DESCHIDE ÎNAINTE DE DATA DE 05.10.2009, ora 13:00.

3.9. Dacă plicul exterior nu este marcat conform prevederilor alineatului 3.8., autoritatea contractantă nu își asuma nici o responsabilitate pentru rătăcirea ofertei.

3.10. Oferta se va trimite prin poștă astfel încât să parvină autorității contractante până în data de **02.10.2009, ora 15:00**, cu confirmare de primire, la următoarea adresă a Oficiului Național al Registrului Comerțului: București, B-dul Unirii nr. 74., bl. J3b tronson II - III, Sector 3, etaj 8, Secretariat. Ofertantul are dreptul de a depune oferta și direct, la sediul Oficiului Național al Registrului Comerțului din București, B-dul Unirii nr. 74., bl. J3b tronson II - III, Sector 3, etaj 8, Secretariat.

MINISTERUL JUSTIȚIEI - OFICIUL NAȚIONAL AL REGISTRULUI COMERȚULUI

3.11. Oferta care este depusa/transmisa la o alta adresa decât cea stabilita in invitația de participare sau care este primita de către autoritatea contractanta după expirarea datei si orei limita pentru depunere, se returnează nedeschisa.

3.12. Ședința de deschidere va avea loc în data de **05.10.2009, ora 13:00**, la sediul:

OFICIULUI NAȚIONAL AL REGISTRULUI COMERȚULUI

Bd. Unirii 74, bl. J3b, tronson II – III, Sector 3, București, Etaj 8, sala de sedinte

3.13. Prețul din ofertă este ferm și nu poate fi modificat la încheierea contractului de furnizare și nici ulterior, pe toată perioada derulării contractului.

3.14. Nu se acceptă oferte alternative.



MINISTERUL JUSTIȚIEI - OFICIUL NAȚIONAL AL REGISTRULUI COMERȚULUI

4. MODIFICAREA, RETRAGEREA ȘI VALABILITATEA OFERTEI

4.1. Orice ofertant are dreptul de a-și modifica sau retrage oferta numai înainte de data limită stabilită pentru depunerea ofertei.

4.2. Ofertantul nu are dreptul de a retrage sau modifica oferta după expirarea datei limită pentru depunerea ofertelor sub sancțiunea excluderii acestuia de la procedura pentru atribuirea contractului de achiziție publică;

4.3. Oferta va fi valabilă timp de 90 zile de la data deschiderii.



MINISTERUL JUSTIȚIEI - OFICIUL NAȚIONAL AL REGISTRULUI COMERȚULUI

5. CRITERII PENTRU ATRIBUIREA CONTRACTULUI DE ACHIZIȚIE PUBLICĂ

5.1. Comisia de evaluare va evalua și compara ofertele depuse pentru toate produsele solicitate, conform criteriului – pretul cel mai scăzut

5.2. Evaluarea ofertelor se va realiza prin compararea prețurilor fiecărei oferte admisibile în parte și prin întocmirea, în ordine crescătoare a prețurilor respective, a clasamentului pe baza căruia se stabilește oferta câștigătoare.

5.3. Preturile care se compara, în vederea stabilirii ofertei castigatoare sunt preturile ofertate, fara TVA.



6. ÎNCHEIEREA, ÎNDEPLINIREA ȘI FINALIZAREA CONTRACTULUI DE ACHIZIȚIE PUBLICĂ

6.1. Oficiul Național al Registrului Comerțului va încheia contractul de achiziție publică cu ofertantul a cărui ofertă a fost stabilită ca fiind câștigătoare de către comisia de evaluare, în condițiile prevăzute de art. 205 din Ordonanța de Urgență a Guvernului nr. 34/2006 privind atribuirea contractelor de achiziție publică, a contractelor de concesiune de lucrări publice și a contractelor de concesiune de servicii, cu modificările și completările ulterioare.

6.2. În cazul în care autoritatea contractantă nu poate încheia contractul cu ofertantul a cărui ofertă a fost stabilită câștigătoare, datorită faptului că ofertantul în cauză se află într-o situație de forță majoră, aceasta are dreptul: fie să declare câștigătoare oferta clasată pe locul 2, fie să anuleze aplicarea procedurii pentru atribuirea contractului de achiziție publică.

6.3. Garanția de bună execuție, în valoare de 10 % din valoarea contractului de achiziție, fără TVA, se constituie prin virament bancar în contul Oficiului Național al Registrului Comerțului nr. RO31TREZ7005005XXX000188 deschis la Activitatea de Trezorerie și Contabilitate Publică a Municipiului București prin depunere de numerar la casieria ONRC sau casierile ORCT, cazuri în care se va atașa o copie a formularului de încasare emis de ONRC sau ORCT, sau printr-un instrument de garantare emis în condițiile legii de o societate bancară ori de o societate de asigurări, prezentat în original.

6.4. Garanția de bună execuție trebuie să fie irevocabilă.

6.5. Instrumentul de garantare trebuie să prevadă ca plata garanției se va executa necondiționat, respectiv la prima cerere a Autorității contractante, pe baza declarației acesteia cu privire la culpa persoanei garantate.

6.6. În situația în care Garanția de bună execuție se constituie prin scrisoare de garanție bancară în favoarea Oficiului Național al Registrului Comerțului, va fi utilizat modelul din **Anexa 7**

6.7. Garanția de bună execuție va fi constituită în maxim 3 zile de la data semnării contractului de către părți și va fi valabilă pe toată durata de valabilitate a contractului.

6.8. Garanția de bună execuție se va restitui în termen de maxim 14 zile de la data îndeplinirii de către ofertant a obligațiilor contractuale asumate.

6.9. În cazul nerespectării obligațiilor contractuale de către una dintre părți, partea lezată are dreptul de a cere rezilierea contractului de achiziție publică și de a pretinde plata unei despăgubiri.

6.10. Pentru nerespectarea termenului de livrare și punere în funcțiune, ofertantul va plăti penalități de 0,10% pe zi de întârziere aplicate la valoarea contractului, numărul de zile fiind calculate de la data expirării termenului de livrare și punere în funcțiune (20 zile lucrătoare de la semnarea contractului) și până la data montării și punerii în funcțiune a modulelor mobile, menționată în procesul verbal de recepție.

6.11. Pentru sumele datorate și neachitate la termen Achizitorul va plăti penalități de 0,10% din valoarea sumei neachitate pentru fiecare zi de întârziere până la încasarea efectivă a sumei.

7. Căi de atac

7.1. Actele sau deciziile care contravin prevederilor actelor normative care stau la baza atribuirii contractului de achiziție publică, pot fi atacate pe cale administrativă și/sau în justiție de oricare dintre ofertanții care au un interes legitim în legătură cu un anumit contract de achiziție publică și care suferă sau riscă să sufere un prejudiciu, ca o consecință directă a unui act nelegal sau a unei decizii nelegale, având dreptul de a utiliza căile de atac prevăzute în Ordonanța de urgență a Guvernului nr. 34/2006, privind atribuirea contractelor de achiziție publică, a contractelor de concesiune de lucrări publice și a contractelor de concesiune de servicii.

7.2. Contestatiile pot fi adresate Consiliului Național de Soluționare a Contestatiilor, cu sediul în strada Stravopoleos nr. 6, Sector 3, București în condițiile prevăzute de OUG nr.34/2006 și cu respectarea termenelor impuse de aceasta.

7.3. Sub sancțiunea respingerii contestației ca tardivă aceasta se înaintea atât Consiliului Național de Soluționare a Contestatiilor cât și Autorității contractante, nu mai târziu de expirarea termenelor prevăzute la art. 271 din OUG 34/2006. Contestatarul va atașa la contestație și copia actului atacat, în cazul în care acesta a fost emis, precum și copii ale înscrisurilor prevăzute la art. 270 alin (1) , dacă acestea sunt disponibile.

7.4. Toate notificările sau comunicările actelor procedurale se fac cu confirmare de primire.



MINISTERUL JUSTIȚIEI - OFICIUL NAȚIONAL AL REGISTRULUI COMERȚULUI

8. FORME DE COMUNICARE

8.1. Orice comunicare, solicitare, informare, notificare și altele asemenea, trebuie să fie transmise în scris.

8.2. Orice document scris trebuie înregistrat atât în momentul transmiterii, cât și în momentul primirii.

8.3. Comunicarea, transmiterea și stocarea informațiilor se va realiza astfel încât să se asigure integritatea și confidențialitatea datelor respective.

8.3. Documentele scrise pot fi transmise prin oricare din următoarele modalități:

a) prin poștă;

b) prin fax;

c) utilizând ambele modalități de comunicare prevăzute la lit. a) – b).



9. MODALITĂȚILE DE PLATĂ

9.1 Plata se va face astfel:

Prețul va fi achitat pe baza facturii emise de furnizor, a procesului verbal de recepție la terminarea montajului tuturor modulelor metalice de rafturi mobile de arhiva – fara obiectiuni, semnat de achizitor și de furnizor, prin ordin de plată emis de achizitor în termen de 10 zile lucrătoare de la data primirii facturii executantului, cu confirmare de primire.

Plata se consideră efectuată la data confirmării debitării contului autorității contractante de către trezorerie.

Pentru efectuarea platii, la factura se vor atasa:

- procesul verbal de recepție al montarii tuturor modulelor metalice de rafturi mobile de arhiva, semnat de achizitor și furnizor;
- certificatul de conformitate;
- certificatul de garanție;

9.2 Factura va conține defalcat :

- valoarea totală a modulelor de rafturi metalice mobile;
- valoarea totală a transportului și montajului tuturor modulelor metalice de rafturi mobile.

9.3. Atât achizitorul cât și furnizorul vor nominaliza câte un responsabil cu derularea contractului, aceștia urmând să confirme efectuarea furnizării și montării modulelor metalice de rafturi mobile prin procesul verbal de recepție.

9.4. Factura va conține în mod obligatoriu elementele precizate în ultimele modificări ale legislației fiscale .



MINISTERUL JUSTIȚIEI - OFICIUL NAȚIONAL AL REGISTRULUI COMERȚULUI

10 CONDIȚII DE LIVRARE. RECEPȚIE CANTITATIVĂ ȘI CALITATIVĂ

10.1 Modulele de rafturi metalice mobile se vor furniza și monta la sediul actual al ORCT Bistrita Nasaud din Municipiul Bistrita Nasaud , B-dul Marasesti nr 2, în condițiile precizate în caietul de sarcini.

10.2. Recepția montării modulelor de rafturi metalice mobile: Constatarea efectuării montajului se va face prin semnarea unui proces verbal de recepție semnat de către reprezentanții ORCT Bistrita Nasaud și reprezentanții furnizorului;

10.3. Nu se admit neconcordanțe între specificațiile tehnice din Caietul de Sarcini și produsele livrate și montate .

10.4. Constatarea de deficiențe sau neconcordanțe la modulele de rafturi, în timpul recepției, între caracteristicile tehnice oferite și cele cerute prin caietul de sarcini, atrage după sine înlocuirea în termen de 24 de ore a respectivelor module cu unele identice dar corespunzătoare ofertei tehnice. În cazul în care ofertantul se dovedește incapabil să îndeplinească această obligație, se va proceda la încetarea contractului de furnizare cu pierderea garanției bancare de bună execuție.

10.5. Recepția montajului și punerii în funcțiune a modulelor de rafturi metalice se va face în prezența reprezentantului autorității contractante, a personalului pus la dispoziție de furnizor .

La recepție se vor urmări în special:

- modulele de rafturi să corespundă cu cerințele prevăzute în caietul de sarcini și oferta tehnică

- **efectuarea de probe de către furnizor, în prezența reprezentanților autorității contractante, prin care să se demonstreze buna funcționare a modulelor de rafturi mobile, inclusiv a sistemelor de siguranță și a cailor de rulare ;**

10.6 Garanția obligatorie modulele de rafturi metalice mobile este de minim 2 ani:

10.7. În perioada de garanție, furnizorul va asigura remedierea tuturor defectiunilor care nu au apărut din vina autorității contractante. Remedierile vor fi efectuate pe cheltuielile furnizorului.

În perioada de garanție menționată mai sus, în cazul unor defectiuni apărute sau a unor omisiuni de proiectare sau execuție care la recepție nu s-au constatat, specialiștii executantului se vor deplasa și vor efectua remedierea în termen de maxim 24 ore de la data și ora solicitării în scris a autorității contractante, în vederea soluționării problemelor apărute. Transportul tur - retur al specialiștilor furnizorului și oricare alte cheltuieli necesare remedierii defectiunii se vor face pe cheltuielile acestuia .

CAIET DE SARCINI

**ACHIZITIE MODULE METALICE MOBILE PENTRU ARHIVARE DOCUMENTE
COD CPV 39152000-2;**

Septembrie 2009

1. Cantități și caracteristici tehnice minime obligatorii:

Vor fi livrate și montate 22 module simple de rafturi mobile pentru arhivare documente conform **schitei A**. Modulele sunt destinate depozitării dosarelor în arhivă. În consecință fiecare raft trebuie să fie capabil să poartă o încărcare pe modul simplu de cca 250 kg., însă insistăm asupra aprecierii solicitărilor conform normativelor în vigoare.

Modulele vor fi cuplate două câte două ("spate în spate") conform schitei B, pe latura de 1250 mm, asigurând astfel stabilitatea cât și arhivarea pe ambele părți.

Întreg ansamblul va fi protejat împotriva coroziunii prin grunduire urmată de vopsire în câmp electrostatic. Culoare va fi bej deschis. Vopsirea modulelor se va face respectând tehnologia specifică vopsirii în câmp electrostatic.

Modulele vor fi prevăzute pe laturile scurte cu manete de acționare (manere de tregere împingere) sau alte sisteme care să permită deplasarea modulelor.

Modulele de rafturi mobile vor fi prevăzute cu sisteme de siguranță pentru a preîntâmpina deplasarea accidentală în momentul utilizării acestora de către personalul achizitorului.

Produsul trebuie să satisfacă și următoarele cerințe:

- Acționare: - manuală
 - silențioasă
 - efort mic pentru deplasarea modulelor
- Fiabilitate
- Sarcină specifică: min 250 kg. / modul simplu
- La solicitarea beneficiarului: -posibilități de blocare cu yală pentru un grup de module
- Ghidare pe două rânduri de sine: caracteristicile sinei și modul de prindere în pardoseală vor fi conform **schitei B**

Dimensiunile unui modul simplu sunt: Înălțimea = 1875 mm, lungimea = 1250 mm, adâncimea = 325 mm.

Peretele laterale al modulelor se vor executa din tablă de oțel OL 37, cu grosime minim 0,5 mm.

Modulele sunt prevăzute cu 4 polite executate din tablă de oțel OL 37, cu grosimea de minim de 0,5 mm, montate la distanțe egale una de alta, rezultând astfel 5 compartimente de depozitare egale ca dimensiuni. Pe latura de 1250 a politelor se va executa o îndoitură pentru a preîntâmpina apariția sagetii (vezi poziția 9 din schita B).

Fiecare polita se va executa cu câte un guler despărțitor comun la partea superioară (din tablă cu dimensiunile 250x1250x 0,5 mm) pe latura de 1250 mm (vezi poziția 8 din schita B), pentru a împiedica deplasarea dosarelor între cele două module simple ce alcătuiesc modulul dublu.

La partea inferioară modulele sunt prevăzute cu mecanisme de rulare (vezi detaliu cale rulare din schita B) asigurând mobilitatea pe sine. Ecartamentul solicitat este de 1050 mm

NOTA :

- **Intrucât rafturile mobile se vor monta în continuarea celor existente, se vor respecta cu strictețe dimensiunile căii de rulare, a ecartamentului și modului de fixare a acesteia de pardoseală.**
- **La alegerea grosimii tablei din care se confecționează modulele de rafturi mobile se va ține cont de sarcina de depozitare care este de 250 kg pe modul simplu.**

Pentru produsele ce se doresc a fi achiziționate de către autoritatea contractantă și care fac obiectul licitației, cerințele tehnice sunt strict obligatorii.

Ofertele tehnice din care nu reiese faptul că produsele oferite îndeplinesc cerințele tehnice strict obligatorii, nu vor fi luate în considerare, se va considera oferta neconformă.

Condiții de livrare obligatorii.

Produsele se vor livra și monta la sediul Oficiului Registrului Comerțului de pe lângă Tribunalul Bistrița-Nasaud.

Condiții de garanție obligatorii.

Garanția modulelor mobile de arhivare inclusiv a căii de rulare trebuie să fie minim de 2 ani.

ANEXA 1

OFERTANTUL:
(Denumire)

Declarație privind eligibilitatea

1. Subsemnatul, reprezentant împuternicit al (*denumirea și adresa ofertantului*), declar pe propria răspundere, sub sancțiunile aplicate faptei de fals în acte publice, că nu ne aflăm în nici una dintre situațiile prevăzute la art. 181 din OUG nr. 34/2006, privind atribuirea contractelor de achiziție publică .
2. Subsemnatul declar că informațiile furnizate sunt complete și corecte în fiecare detaliu și înțeleg că autoritatea contractantă are dreptul de a solicita, în scopul verificării și confirmării declarațiilor, situațiilor și documentelor care însoțesc oferta, orice informații suplimentare privind eligibilitatea noastră, precum și experiența, competența și resursele de care dispunem.
3. Subsemnatul autorizez prin prezenta orice instituție, societate comercială, bancă, alte persoane juridice să furnizeze informații reprezentanților autorizați ai autorității contractante, Oficiul Național al Registrului Comerțului, București, B-dul Unirii nr. 74, Tronson II+III, bl. J3b, sector 3, cu privire la orice aspect tehnic și financiar în legătură cu activitatea noastră.
4. Prezenta declarație este valabilă până la data de (*se precizează data expirării perioadei de valabilitate a ofertei*).

Data completării:

(Denumire reprezentant),
(semnătura autorizată)

ANEXA 2

OPERATOR ECONOMIC

_____ (denumirea/numele)

DECLARAȚIE

privind neîncadrarea în situațiile prevăzute la art. 181 din OUG 34/2006

Subsemnatul(a)..... [se înserează numele operatorului economic-persoana juridică], în calitate de ofertant/candidat/concurent la procedura de [se menționează procedura] pentru achiziția de [se înserează, după caz, denumirea podusului, serviciului sau lucrării și codul CPV], la data de [se înserează data], organizată de [se înserează numele autorității contractante],

declar pe proprie răspundere că:

-nu sunt în stare de faliment ori lichidare, afacerile mele nu sunt conduse de un administrator judiciar sau activitățile mele comerciale nu sunt suspendate și nu fac obiectul unui aranjament cu creditorii. De asemenea, nu sunt într-o situație similară cu cele anterioare, reglementată prin lege;

-nu fac obiectul unei proceduri legale pentru declararea mea în una dintre situațiile prevăzute la lit.

a);

-mi-am îndeplinit obligațiile de plată a impozitelor, taxelor și contribuțiilor de asigurări sociale către bugetele componente ale bugetului general consolidat, în conformitate cu prevederile legale în vigoare în România sau în țara în care este stabilit până la data solicitată.....

-în ultimii 2 ani mi-am îndeplinit obligațiile contractuale și nu am produs prejudicii beneficiarilor.

-nu am fost condamnat, în ultimii trei ani, prin hotărârea definitivă a unei instanțe judecătorești, pentru o faptă care a adus atingere eticii profesionale sau pentru comiterea unei greșeli în materie profesională.

Subsemnatul declar că informațiile furnizate sunt complete și corecte în fiecare detaliu și înțeleg că autoritatea contractantă are dreptul de a solicita, în scopul verificării și confirmării declarațiilor orice documente doveditoare de care dispunem.

Înțeleg că în cazul în care această declarație nu este conformă cu realitatea sunt pasibil de încălcarea prevederilor legislației penale privind falsul în declarații.

Operator economic,

.....

(semnatura autorizată)

ANEXA 3

OFERTANTUL:
(Denumire)

Informații generale

1. Denumirea:
2. Codul fiscal:
3. Adresa sediului central:
4. Telefon:

Fax:

Telex:

E-mail:

5. Certificatul de înregistrare: (numărul, data și locul de înregistrare)

6. Obiectul de activitate, pe domenii:

(în conformitate cu prevederile din statutul propriu)

7. Birourile filialelor/sucursalelor locale, dacă este cazul:

(adrese complete, telefon/telex/fax, certificate de înregistrare)

8. Principala piață a afacerilor:

9. Cifra de afaceri pe ultimii 3 ani:

An	Cifra de afaceri anuală la 31 decembrie (mii lei)	Cifra de afaceri anuală la 31 decembrie (echivalent euro)
2006		
2007		
2008		
Media anuală:		

Data completării:

(Denumire reprezentant),
(semnătura autorizată)

ANEXA 4

(denumire/nume)

DECLARAȚIE PRIVIND ÎNDEPLINIREA OBLIGAȚIILOR CONTRACTUALE

Subsemnatul, reprezentant împuternicit al.....,
(denumirea/numele și sediul/adresa candidatului/ofertantului), declar pe propria răspundere,
sub sancțiunile aplicate faptei de fals în acte publice, că am îndeplinit în mod corespunzător
obligațiile asumate prin contractele încheiate anterior.

Înțeleg că autoritatea contractantă are dreptul de a solicita, în scopul verificării și
confirmării declarației, orice documente doveditoare de care dispun.

Subsemnatul autorizez prin prezenta orice instituție, societate comercială, bancă,
alte persoane juridice să furnizeze informații reprezentanților autorizați ai Oficiului Național
al Registrului Comerțului, referitoare la derularea contractelor încheiate de noi cu acestea.

Candidat/Ofertant

.....
(semnătură autorizată)

ANEXA 5

OFERTANTUL:
(Denumire)

Înregistrat la sediul autorității contractante
nr. /

Scrisoare de înaintare

Către ...

Ca urmare a anunțului de participare apărut în Monitorul Oficial al României, Partea a VI-a, nr. din (ziua/luna/anul), privind aplicarea procedurii pentru atribuirea contractului de achiziție publică de tehnică de calcul, noi (denumirea ofertantului) vă transmitem alăturat următoarele:

1. Documentul (tipul, seria/numărul, emitentul) privind garanția pentru participare, în cuantumul și în forma stabilite de dumneavoastră prin documentația pentru elaborarea și prezentarea ofertei;
2. Coletul sigilat și marcat în mod vizibil, conținând, în original și într-un număr de (numărul de copii) copii:
 - a) Oferta;
 - b) Documentele care însoțesc oferta.

Avem speranța că oferta noastră este corespunzătoare și vă satisface cerințele.

Data completării:

(Denumire reprezentant),
(semnătura autorizată)

ANEXA 7

BANCA:
(Denumire)

Scrisoare de garanție bancară de bună execuție

Către ...

Cu privire la contractul de achiziție publică pentru, încheiat între (*denumirea contractantului*), în calitate de contractant și (*denumirea achizitorului*), în calitate de achizitor, ne obligăm prin prezenta să plătim în favoarea achizitorului, până la concurența sumei de, reprezentând 10% din valoarea contractului respectiv, orice sumă cerută de acesta la prima sa cerere însoțită de o declarație cu privire la neîndeplinirea obligațiilor ce revin contractantului, astfel cum sunt acestea prevăzute în contractul de achiziție publică mai sus menționat. Plata se va face în termenul menționat în cerere, fără nici o altă formalitate suplimentară din partea achizitorului sau a contractantului.

Prezenta garanție este valabilă până la data de

În cazul în care părțile contractante sunt de acord să prelungească perioada de valabilitate a garanției sau să modifice unele prevederi contractuale care au efecte asupra angajamentului băncii, se va obține acordul nostru prealabil; în caz contrar prezenta scrisoare de garanție își pierde valabilitatea.

Parafată de Banca (*denumirea băncii*) în ziua luna anul

(*semnătura autorizată*)

Schita A

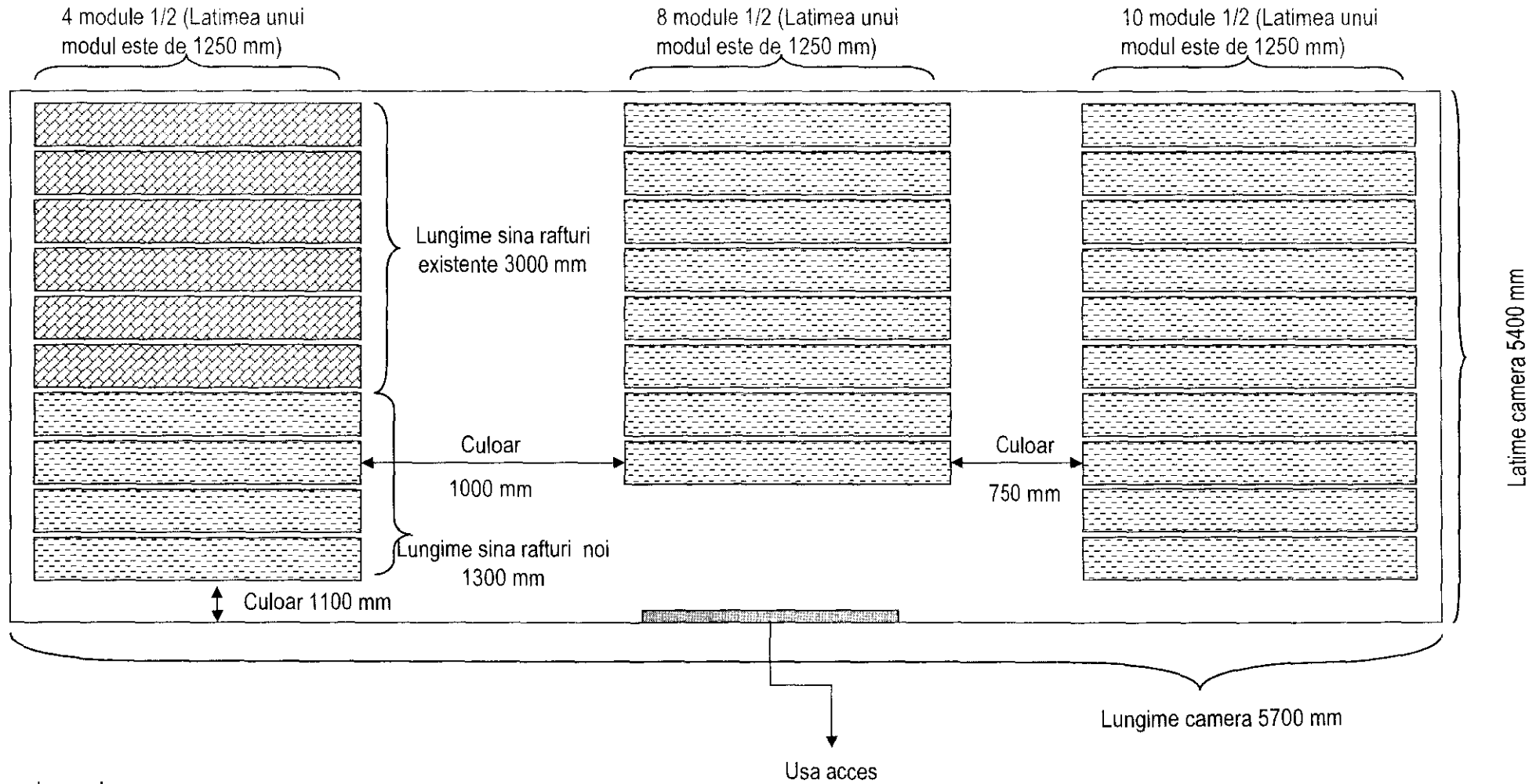

Legenda:

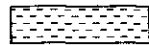
-  Modul existent
-  Modul necesar

Total necesar 22 module 1/2 (Latimea unui modul este de 1250 mm)

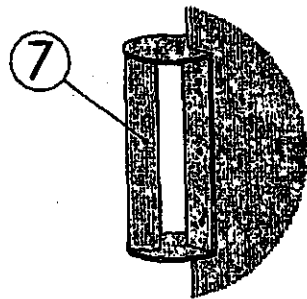
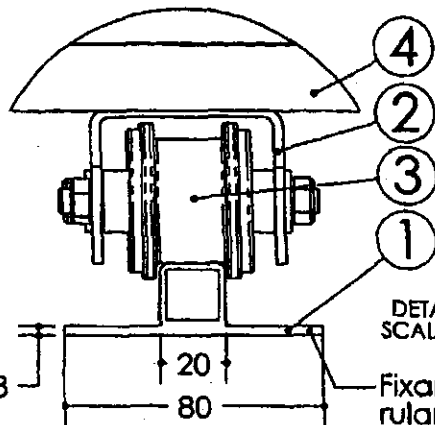
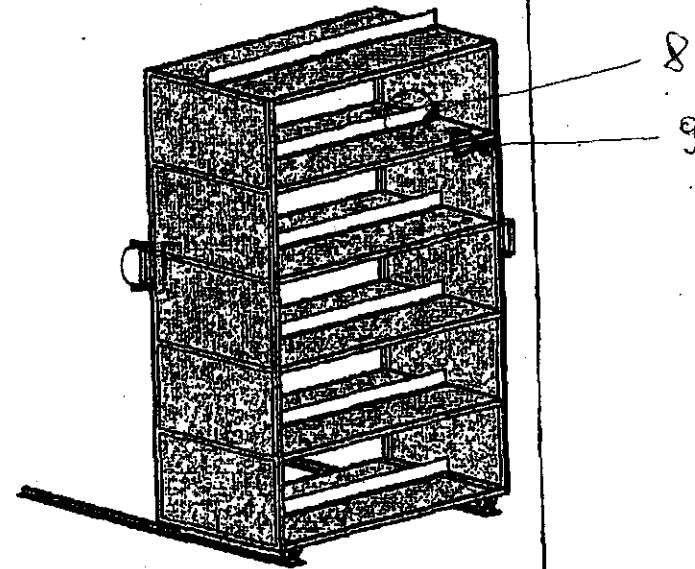
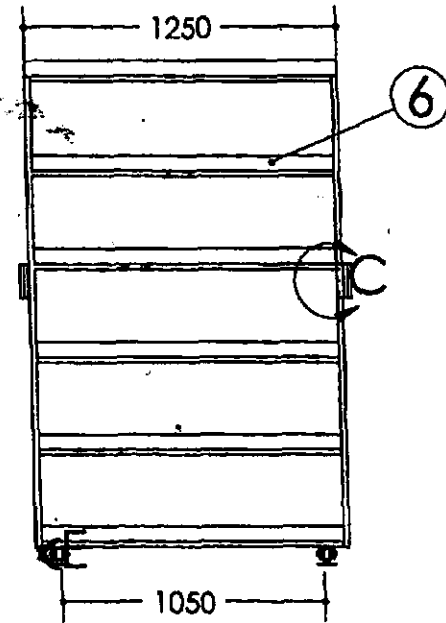
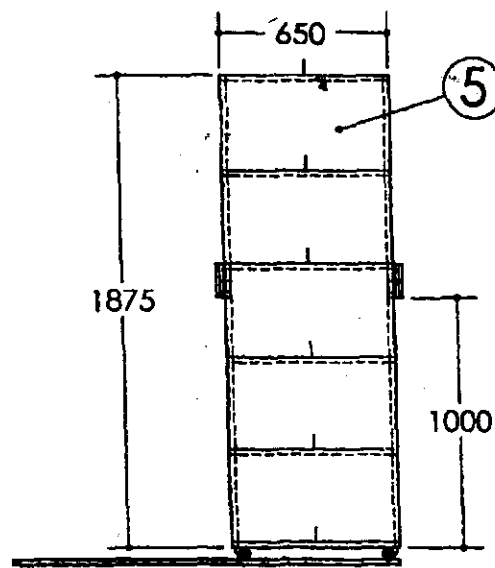

DETALIE
SCALE 1:2

DETALIE F
SCALE 1:4

Fixare cale de
rulare cu diblu si
holzsurubi

- | | |
|--------------------------------|---|
| 1 Sans. cale rulare..... | 2 |
| 2. Suport rola..... | 2 |
| 3. Sans rola..... | 4 |
| 4. Sans cadru raft mobil..... | 1 |
| 5. Perete lateral stg, dr..... | 2 |
| 6. Sans polita..... | 6 |
| 7. Sans maner actionare..... | 2 |

CONDITII TEHNICE:

La punerea in functiune (montaj), a raftului mobil se va avea in vedere obligatoriu paralelismul cailor de rulare. Se vor efectua raglaje pana la obtinerea unei rulari corecte! Fixarea cailor de rulare se face cu dibluri si holzsurubi! Lungime cale rulare: functie de dimensiunile locatilor!

5

4

3

2

1

Schita B.

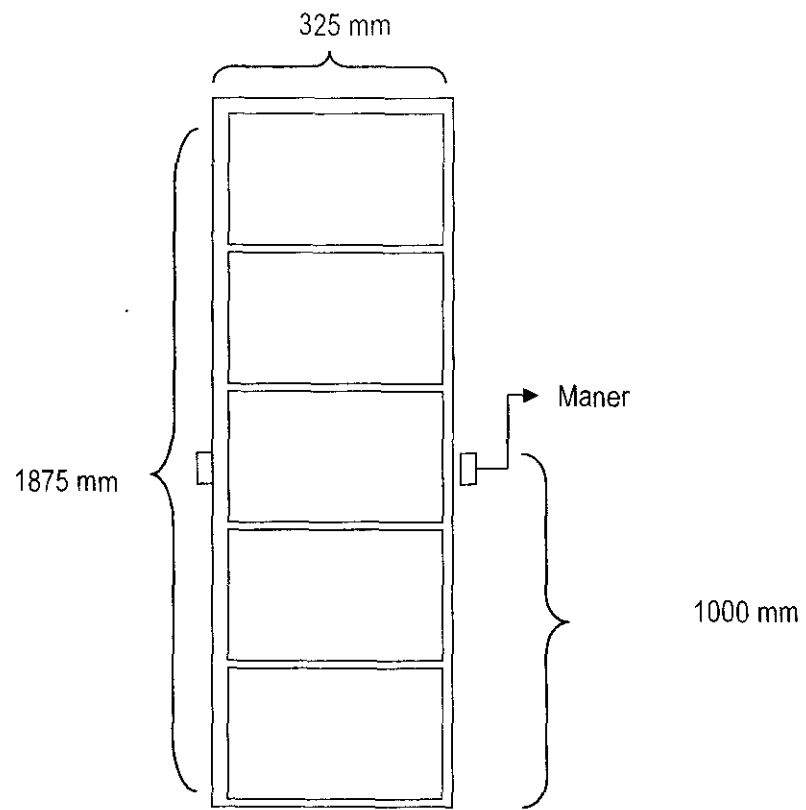

Vedere din lateral

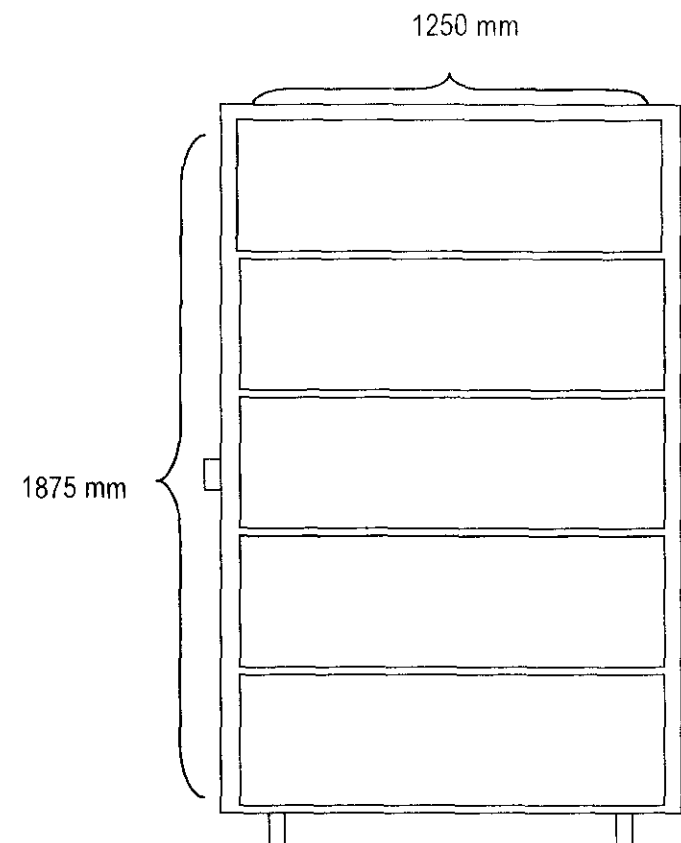

Vedere din fata

Dimensiune modul 1/2 - H*L*A - 1875*1250*325

Contract de furnizare produse

nr. _____ data _____

Preambul

Art. 1. În temeiul O.U.G. 34/2006 cu privire la atribuirea contractelor de achiziție publică, a contractelor de concesiune de lucrări publice și a contractelor de concesiune de servicii, cu modificările și completările ulterioare și H.G. 925/2006 pentru aprobarea normelor de aplicare a prevederilor referitoare la atribuirea contractelor de achiziție publică din O.U.G. 34/2006 cu privire la atribuirea contractelor de achiziție publică, a contractelor de concesiune de lucrări publice și a contractelor de concesiune de servicii, cu modificările și completările ulterioare, s-a încheiat prezentul contract de furnizare de produse,

între

OFICIUL NAȚIONAL AL REGISTRULUI COMERȚULUI, cu sediul în București, B-dul Unirii, nr. 74, Sector 3, telefon./fax 316.08.04,316.08.03 cod 14942091, cont nr. R046TREZ7005025XXX000276, deschis la Direcția de Trezorerie și Contabilitate Publică a Municipiului București, reprezentat prin Director General Adriana Luminița IACOB și Director Economic Georgeta BĂLAN în calitate de ACHIZITOR,

și

....., cu sediul în, strada, nr., bl, sc, ap, sector telefon, fax, număr de înmatriculare în registrul comerțului J....., cod fiscal, cont, deschis la 5, reprezentată prin, în calitate de FURNIZOR, pe de altă parte,

Art. 2. Definiții

2.1 - În prezentul contract următorii termeni vor fi interpretați astfel:

- a) contract** – reprezintă prezentul contract și toate Anexele sale.
- b) achizitor și furnizor** - părțile contractante, așa cum sunt acestea numite în prezentul contract;
- c) prețul contractului** - prețul plătit furnizorului de către achizitor, în baza contractului, pentru îndeplinirea integrală și corespunzătoare a tuturor obligațiilor asumate prin contract;
- d) produse** - echipamentele, mașinile, utilajele, orice alte bunuri, cuprinse în anexa/anexele la prezentul contract, pe care furnizorul se obligă, prin contract, să le furnizeze achizitorului;
- e) servicii** - servicii aferente livrării produselor, respectiv activități legate de furnizarea produselor, cum ar fi transportul, asigurarea, instalarea, punerea în funcțiune, asistența tehnică în perioada de garanție, și orice alte asemenea obligații care revin furnizorului prin contract;
- f) origine** - locul unde produsele au fost realizate, fabricate. Produsele sunt fabricate atunci când prin procesul de fabricare, prelucrare sau asamblare majoră și esențială a componentelor rezultă un produs nou, recunoscut comercial, care este diferit, prin caracteristicile sale de bază, prin scop sau prin utilitate, de componentele sale. Originea produselor și serviciilor poate fi distinctă de naționalitatea furnizorului.
- g) destinație finală** - locul unde furnizorul are obligația de a furniza produsele;
- h) termenii comerciali** de livrare vor fi interpretați conform INCOTERMS 2000 – Camera Internațională de Comerț (CIC).
- i) forța majoră** - un eveniment mai presus de controlul părților, care nu se datorează greșelii sau vinei acestora, care nu putea fi prevăzut la momentul încheierii contractului și care face imposibilă executarea și, respectiv, îndeplinirea contractului; sunt considerate asemenea evenimente: războaie, revoluții, incendii,

inundații sau orice alte catastrofe naturale, restricții apărute ca urmare a unei carantine, embargo, enumerarea nefiind exhaustivă ci enunțiativă. Nu este considerat forță majoră un eveniment asemenea celor de mai sus care, fără a crea o imposibilitate de executare, face extrem de costisitoare executarea obligațiilor uneia din părți;

j) **zi** - zi calendaristică; *an* - 365 de zile.

Art. 3. Interpretare

3.1. În prezentul contract, cu excepția unor prevederi contrare, cuvintele la forma singular vor include forma de plural și viceversa, acolo unde acest lucru este permis de context.

3.2. Termenul "zi" sau "zile" sau orice referire la zile reprezintă zilele calendaristice dacă nu se specifică în mod diferit.

Clauze obligatorii

Art. 4. Obiectul principal al contractului

4.1. Furnizorul se obligă să furnizeze, respectiv să vândă, să livreze, în perioada/periodoade convenite, produsele definite în prezentul contract.

4.2. Achizitorul se obligă să achiziționeze, respectiv să cumpere și să plătească prețul convenit în prezentul contract.

Art. 5. Prețul contractului.

5.1. Prețul contractului, respectiv prețul produselor livrate și al serviciilor accesorii prestate, este de lei sau, după caz,euro, la care se adaugă TVA.

5.2. Prețul contractului este ferm în lei, pe toată durata de derulare a contractului.

Art. 6. Durata contractului

6.1. Contractul de furnizare intră în vigoare la data semnării lui de către ambele părți și este valabil până la

Art. 7. Executarea contractului

7.1 Executarea contractului începe după constituirea garanției de bună execuție, la data de

Art. 8. Documentele contractului

8.1. Documentele anexa care fac parte integranta din prezentul contract sunt:

.....

Art. 9. Obligațiile principale ale furnizorului

9.1 Furnizorul se obligă:

a) să livreze și să transporte, la sediul ACHIZITORULUI produsele la standardele și/sau performanțele prezentate în propunerea tehnică, într-o singură tranșă, însoțite de certificatul de garanție și avizul de expediție;

b) să suporte riscul contractului până la predarea produselor, confirmată prin semnarea Avizului de însoțire a mărfii, de către ACHIZITOR;

c) să remedieze complet sau, după caz, să înlocuiască produsele ce prezintă defecte ca urmare a transportului, proiectului, materialelor, manoperei sau oricărei alte acțiuni sau omisiuni a FURNIZORULUI, în termenul de garanție a produselor sau în termenul prevăzut la art. după caz;

9.2. Furnizorul se obligă să livreze produsele în termen de zile lucrătoare, începând cu ziua imediat următoare semnării contractului.

9.3. Furnizorul se obliga sa despăgubească achizitorul împotriva oricăror:

(i) – reclamații și acțiuni în justiție, ce rezulta din inculcarea unor drepturi de proprietate intelectuala (brevete, nume, mărci înregistrate) legate sau în legătură cu produsele achiziționate.

(ii) – daune – interese, costuri, taxe și cheltuieli de orice natura, cu excepția situației în care o astfel de inculcare rezulta din respectarea caietului de sarcini întocmit de achizitor.

9.4. Se va completa declarația de conformitate cu H.G. 1022/2002. Furnizorul are obligația de a nu pune în pericol viața, sănătatea, securitatea muncii și protecția mediului.

Art. 10. Obligațiile principale ale achizitorului

10.1. - Achizitorul se obligă să recepționeze produsele în termenul convenit;

10.2. - Achizitorul se obligă să plătească prețul produselor către furnizor în termenul convenit de la emiterea facturii de către acestea. Plățile în valută se vor efectua prin respectarea prevederilor legale.

(Se precizează termenul de plată de la emiterea facturii și după caz, graficul de plată).

10.3. Dacă achizitorul nu onorează facturile în termen de 14 zile de la expirarea perioadei convenite, atunci furnizorul are dreptul de a sista livrarea produselor și de a beneficia de reactualizarea sumei de plată de la nivelul corespunzător zilei de efectuare a plății.

Imediat după ce achizitorul își onorează obligațiile, furnizorul va relua livrarea produselor în cel mai scurt timp posibil.

Art. 11. Sancțiuni pentru neîndeplinirea culpabilă a obligațiilor

11.1. - În cazul în care, din vina sa exclusivă, furnizorul nu reușește să-și îndeplinească obligațiile asumate, atunci achizitorul are dreptul de a deduce penalități în cuantum de % pe zi de întârziere, aplicate la valoarea întregului contract, calculate pentru fiecare zi întârziere de la termenul scadent și până la data recepției calitative a cantității de produse nelivrate, care se consideră data îndeplinirii obligațiilor contractuale

11.2. - În cazul în care achizitorul nu își onorează obligațiile de plată în termenul prevăzut la art., va plăti, penalități de% pe ziua de întârziere din valoarea sumei neachitate, pentru fiecare zi de întârziere, până la data efectuării plății.

11.3. - Nerespectarea obligațiilor asumate prin prezentul contract de către una dintre părți, dă dreptul părții lezate de a solicita rezilierea contractului și de a pretinde plata de daune - interese.

11.4 – Achizitorul își rezervă dreptul de a renunța la contract, printr-o notificare scrisă adresată furnizorului, fără nici o compensație, dacă acesta din urmă dă faliment, cu condiția că această anulare să nu prejudicieze sau să afecteze dreptul la acțiune sau despăgubire pentru furnizor. În acest caz, furnizorul dă dreptul de a pretinde numai plata corespunzătoare pentru partea din contract îndeplinită până la data denunțării unilaterale a contractului.

Clauze specifice

Art. 12. Garanția de bună execuție a contractului

12.1 – Furnizorul se obligă să constituie garanția de bună execuție a contractului, în cuantum de %, pentru perioada de..... și, oricum, până la intrarea în efectivitate a contractului, prin scrisoare de garanție bancară de bună execuție.

12.2. Achizitorul se obligă să elibereze garanția pentru participare și să emită ordinul de începere a contractului numai după ce furnizorul a făcut dovada constituirii garanției de bună execuție.

12.3. Achizitorul are dreptul de a emite pretenții asupra garanției de bună execuție, în limita prejudiciului creat, dacă furnizorul nu își îndeplinește obligațiile, nu livrează sau livrează cu întârziere sau necorespunzător, încălcându-și obligațiile asumate prin prezentul contract. Anterior emiterii unei pretenții asupra garanției de bună execuție, achizitorul are obligația de a notifica acest lucru furnizorului, precizând totodată obligațiile care nu au fost respectate.

12.4. Achizitorul se obligă să restituie garanția de bună execuție În termen de..... de la îndeplinirea obligațiilor asumate.

(Se precizează modul de restituire și termenul).

12.5. Garanția produselor este distinctă de garanția de buna execuție a contractului.

Art. 13. Recepție, inspecții și teste.

13.1. ACHIZITORUL sau reprezentantul său are obligația de a inspecta și/sau testa produsele pentru a verifica conformitatea lor cu specificațiile din anexa/anexele la contract.

13.2. Recepția cantitativă și calitativă a produselor se va face la destinația finală, respectiv la sediul Oficiului Național al Registrului Comerțului și la sediile oficiilor registrului comerțului de pe lângă tribunale, în prezența comisiei de recepție a autorității contractante pe baza avizului de expediție a mărfii și a personalului pus la dispoziție de furnizor și vor fi urmărite în principal:

- cantitatea livrată să corespundă cantității ce face obiectul prezentului contract și este prevăzută în Caietul de sarcini;
- caracteristicile tehnice ale produselor livrate trebuie să corespundă cerințelor tehnice din Caietul de sarcini;

13.3. Eventualele neconformități sau diferențe cantitative și calitative constatate la recepție, vor fi cuprinse într-un proces-verbal de constatare deficiențe care va crea obligativitatea pentru Furnizor de a înlocui în termen de maxim de ore de la data semnării acestuia produsele neconforme. În acest caz, pentru produsele livrate și care îndeplinesc cerințele achizitorului se va întocmi un proces-verbal de recepție cantitativă parțială a mărfii livrate.

13.4. Dacă furnizorul nu a remediat în termenul prevăzut la art. eventualele diferențe cantitative și calitative constatate de achizitor ori dacă vreunul din produsele inspectate și/sau testate nu corespunde specificațiilor, achizitorul are dreptul să-l respingă, iar furnizorul are obligația, fără a modifica prețul contractului:

- a) de a înlocui produsele refuzate, sau
- b) de a face toate modificările necesare pentru ca produsele să corespundă specificațiilor tehnice;

13.5. - Prevederile clauzelor 13.3. - 13.4. nu îl vor absolve pe furnizor de obligația asumării garanțiilor sau altor obligații prevăzute în contract.

13.6.- Dreptul achizitorului de a inspecta, testa și, dacă este necesar, de a respinge nu va fi limitat sau amânat datorită faptului că produsele au fost inspectate sau testate de furnizor, cu sau fără participarea unui reprezentant al achizitorului, anterior livrării acestora la destinația finală.

13.7. - În cazul în care Furnizorul se va dovedi incapabil de a înlocui în termen de maxim de ore produsele neconforme, Achizitorul își rezervă dreptul de a revoca contractul cu reținerea garanției de bună execuție.

Art. 14. Livrarea și documentele care însoțesc produsele

14.1. - Furnizorul are obligația de a livra produsele la destinația finală indicată de achizitor, în termenul prevăzut la art., din prezentul contract.

14.2. - Furnizorul suportă cheltuielile financiare generate de pierderea, distrugerea, deteriorarea, furtul produselor în timpul transportului și livrării, caz în care, subzistă obligația de a asigura livrarea produselor în termenul stabilit la art. și aceasta fără a conduce la modificarea prețului contractului.

14.3 - Furnizorul suportă cheltuielile financiare generate de transportul tur-retur al produselor neconforme.

14.4 – La livrare, produsele vor fi însoțite de Certificatul de calitate pentru produsele livrate și Avizul de însoțire a mărfii cu următoarele mențiuni: denumirea produsului, cantitatea, prețul unitar fără TVA, semnătura Furnizorului și semnătura de primire a Achizitorului, stampila și data când se recepționează marfa.

14.5 - Livrarea produselor se consideră încheiată la data semnării avizului de însoțire a mărfii dacă nu sunt probleme din punct de vedere calitativ, caz în care se va întocmi proces verbal de recepție calitativă de către reprezentantul achizitorului.

Art. 15. Ambalare și marcare

15.1. Furnizorul are obligația de a ambala produsele conform propunerii tehnice din oferta.

Art. 16. Amendamente

16.1. Părțile contractante au dreptul, pe durata îndeplinirii contractului, de a conveni modificarea clauzelor contractului, prin act adițional, numai în cazul apariției unor circumstanțe care lezează interesele comerciale legitime ale acestora și care nu au putut fi prevăzute la data încheierii contractului.

Art. 17. Întârzieri în îndeplinirea contractului

17.1. - Furnizorul are obligația de a îndeplini contractul de furnizare în termenul prevăzut la art. ...

17.2. - În afara cazului în care achizitorul este de acord cu o prelungire a termenului de livrare, orice întârziere în îndeplinirea contractului dă dreptul achizitorului de a solicita penalități conform art. ...

Art. 18. Caracterul confidențial al contractului

18.1. O parte contractantă nu are dreptul, fără acordul scris al celeilalte părți:

- a) de a face cunoscut contractul sau orice prevedere a acestuia unei terțe părți, în afara acelor persoane implicate în îndeplinirea contractului;
- b) de a utiliza informațiile și documentele obținute sau la care are acces în perioada de derulare a contractului, în alt scop decât acela de a-și îndeplini obligațiile contractuale.

18.2. Dezvăluirea oricărei informații în afară de persoanele implicate în îndeplinirea contractului se va face confidențial și se va extinde numai asupra acelor informații necesare în vederea îndeplinirii contractului.

18.3. O parte contractantă va fi exonerată de răspunderea pentru dezvăluirea de informații referitoare la contract, dacă:

- a) informația intră sub incidența Legii nr. 544/2001 privind liberul acces la informațiile de interes public;
- b) informația era cunoscută părții contractante înainte ca ea să fi fost primită de la cealaltă parte contractantă;
- c) informația a fost dezvăluită după ce a fost obținut acordul scris al celeilalte părți contractante pentru asemenea dezvăluire;
- d) partea contractantă a fost obligată în mod legal să dezvăluie informația.

Art. 19. Forța majoră

19.1 - Forța majoră este avizată de Camera de Comerț și Industrie Județeană sau a municipiului București.

19.2 - Forța majoră exonerează părțile contractante de îndeplinirea obligațiilor asumate prin prezentul contract, pe toată perioada în care aceasta acționează.

19.3 - Îndeplinirea contractului va fi suspendată în perioada de acțiune a forței majore, dar fără a prejudicia drepturile ce li se cuveneau părților până la apariția acesteia.

19.4 - Partea contractantă care invocă forța majoră are obligația de a notifica celeilalte părți, imediat și în mod complet, producerea acesteia și să ia orice măsuri care îi stau la dispoziție în vederea limitării consecințelor.

19.5 - Dacă forța majoră acționează sau se estimează că va acționa o perioadă mai mare de 6 luni, fiecare parte va avea dreptul să notifice celeilalte părți încetarea deplin drept a prezentului contract, fără ca vreuna din părți să poată pretinde celeilalte daune-interese.

Art. 20. Soluționarea litigiilor

20.1. Achizitorul și furnizorul vor face toate eforturile pentru a rezolva pe cale amiabilă, prin tratative directe, orice neînțelegere sau dispută care se poate ivi între ei în cadrul sau în legătură cu îndeplinirea contractului.

20.2 - Dacă, după 15 zile de la începerea acestor tratative, achizitorul și furnizorul nu reușesc să rezolve amiabil orice divergență contractuală litigiul se va soluționa de către instanțele judecătorești competente din România.

20.3 - Documentația de atribuire elaborată de achizitor și oferta emisă de furnizor, vor servi interpretării contractului în caz de divergență.

20.4. - În cazul constatării nerespectării dispozițiilor H.G. nr. 1022/2002 sancțiunile prevăzute de acestea se vor aplica în mod direct fără posibilitatea rezolvării pe cale amiabilă a unui eventual diferend între părțile contractante.

Art. 21. Limba care guvernează contractul

21.1. Limba care guvernează contractul este limba română.

Art. 22. Comunicări

22.1 - (1) Orice comunicare între părți, referitoare la îndeplinirea prezentului contract, trebuie să fie transmisă în scris.

(2) Orice document scris trebuie înregistrat atât în momentul transmiterii cât și în momentul primirii.

22.2 - Comunicările între părți se pot face și prin telefon, telegramă, fax sau e-mail cu condiția confirmării în scris a primirii de către cealaltă parte.

Art. 23. Legea aplicabilă contractului

23.1 - Contractul va fi interpretat conform legilor din România.

23.2. Documentația de atribuire emisă de ACHIZITOR, inclusiv Caietul de sarcini, și oferta financiară și tehnică emisă de FURNIZOR, vor servi interpretării clauzelor contractuale în caz de divergență

24. – Dispoziții finale

24.1. Derularea prezentului contract va fi urmărită de din cadrul ONRC și reprezentanții desemnați ai oficiilor registrului comerțului de pe lângă tribunale.

Prezentul contract s-a încheiat astăzi, în..... exemplare, de o valoare egală, din care exemplar pentru Furnizor și pentru Achizitor și conține pagini, la care se adaugă

Notă: Prezentul reprezintă un model iar Autoritatea contractantă își rezervă dreptul de a completa clauzele prezentului contract cu cerințele Documentației de atribuire.

ACHIZITOR

FURNIZOR